

ACOPLES DENTADOS

ESFEROFLEX[®]

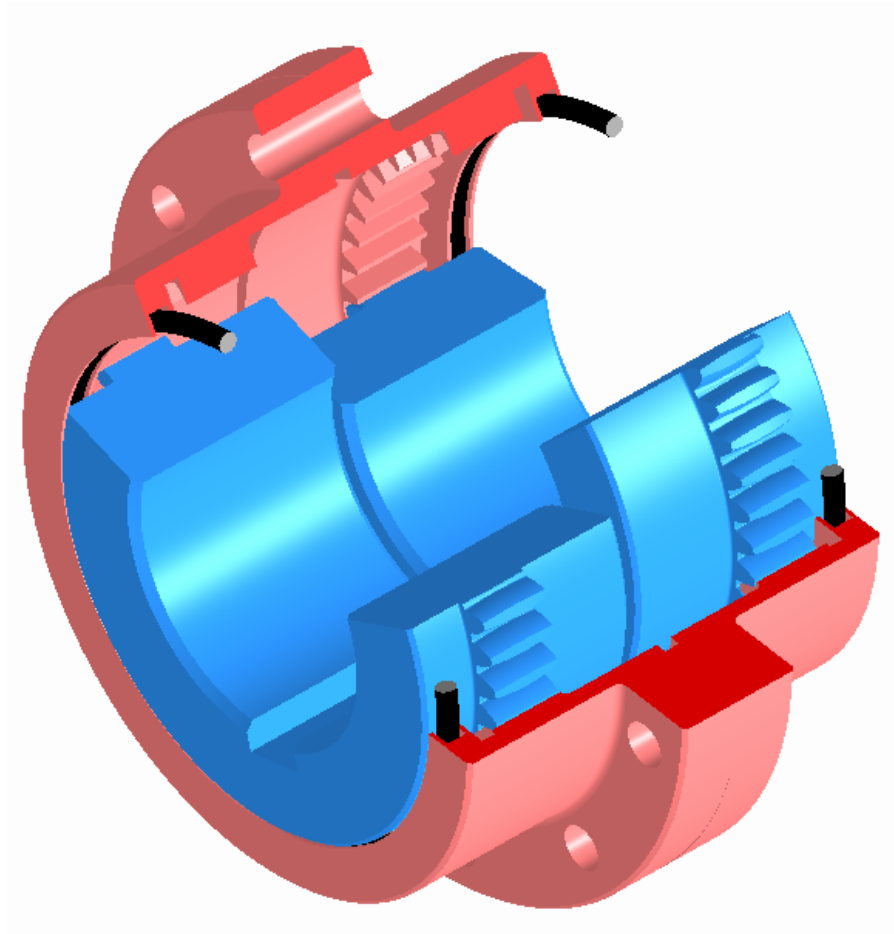

**A DIENTES TALLADOS
DOBLEMENTE CURVOS**

ACOPLE DENTADO DOBLE COMPENSADOR "ESFEROFLEX"®

CONSIDERACIONES GENERALES DEL PRODUCTO

LOS ACOPLER FLEXIBLES "ESFEROFLEX"® A ENGRANAJES DENTADOS DOBLEMENTE CURVOS ("CROWNING TOOTH") TIENEN LA PARTICULARIDAD DE ADMITIR Y COMPENSAR EFICIENTEMENTE, DESALINEACIONES DE TIPO ANGULAR, PARALELA Y MOVIMIENTO AXIAL, TRANSMITIENDO ELEVADOS TORQUES EN DIMENSIONES MUY COMPACTAS.

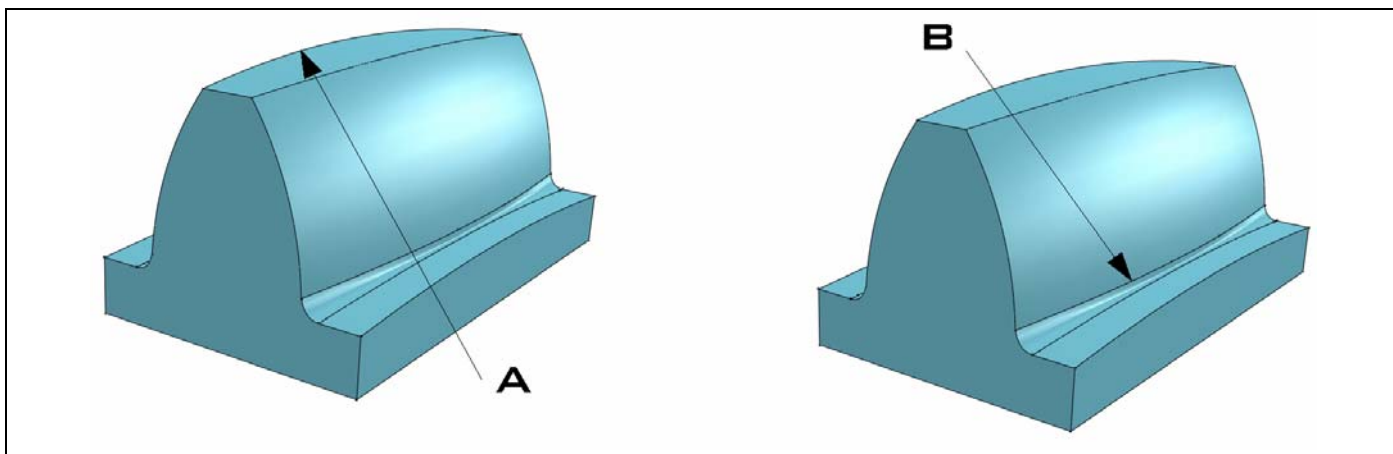

OBSÉRVESE EL FORMATO DEL DIENTE CON DOBLE CURVATURA **A** EN EL DIÁMETRO Y **B** EN EL FLANCO

ESTA PARTICULAR CARACTERÍSTICA DE DISEÑO PERMITE DESALINEACIONES ANGULARES DE HASTA $1\frac{1}{2}^\circ$ POR CADA MITAD DEL ACOPLER, MANTENIENDO UN FUNCIONAMIENTO SUAVE Y PAREJO, CON VELOCIDAD ANGULAR CONSTANTE.

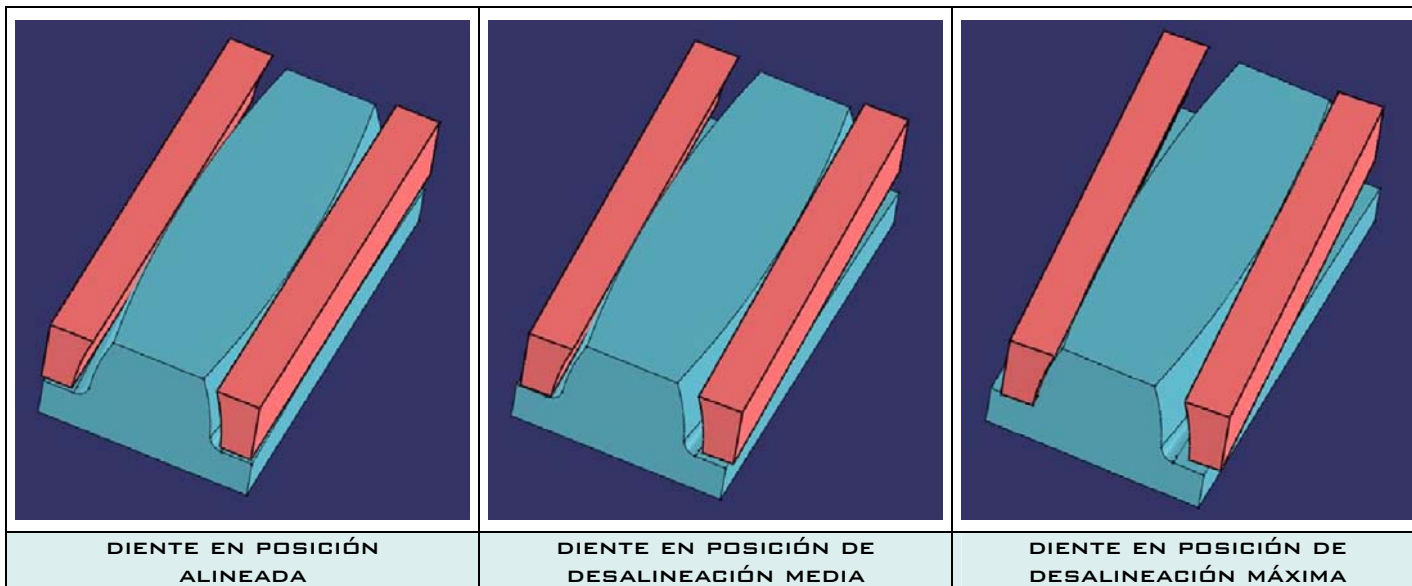

LOS VALORES DE DESPLAZAMIENTO AXIAL ADMISIBLES EN EL DISEÑO NORMAL PUEDEN AUMENTARSE AUN MAS EN DISEÑOS ESPECIALES A PEDIDO.

LA CONSTRUCCIÓN STANDARD SE REALIZA EN ACERO AL CARBONO SAE-1045, PUDIENDO UTILIZARSE TAMBIÉN ACEROS ALEADOS, BONIFICADOS Y NITRURADOS PARA LOGRAR ASÍ UNA MAYOR RESISTENCIA Y DURACIÓN DEL ACOPLER.

NUESTROS ACOPLER SON FABRICADOS CUMPLIENDO TOTALMENTE CON LOS REQUERIMIENTOS DE LA NUEVA NORMA A.G.M.A. 9008-B00 2000 (REVISIÓN DE A.G.M.A. 516.01), SIENDO POR LO TANTO INTERCAMBIABLES CON LAS PRINCIPALES MARCAS MUNDIALES QUE MANUFACTURAN BAJO ESAS NORMAS.

EN LA PAGINA 2 PUEDEN ENCONTRARSE LOS VALORES DE LA NORMA A.G.M.A. Y EN LA PAGINA 3 UNA TABLA DE EQUIVALENCIAS CON LAS MARCAS COMERCIALES MAS CONOCIDAS.

EN LAS PÁGINAS SIGUIENTES SE INCLUYE INFORMACIÓN DE LOS MODELOS MÁS USUALES DE NUESTRA LÍNEA DE FABRICACIÓN.-

ACOPLES "ESFEROFLEX"®

DIMENSIONES NORMALIZADAS SEGÚN A.G.M.A. 9008-B 00 2000 (EX 516.01)

TABLA 2													
ACOPLES CON BULONES EXPUESTOS													
TAMAÑO DE ACOPLE		1 1/2	2	2 1/2	3	3 1/2	4	4 1/2	5	6	7	8	9
D₁	PULGADAS (M.M.) 1)	6.00 (152.4)	7.00 (177.8)	8.38 (212.9)	9.44 (239.8)	11.00 (279.4)	12.50 (317.5)	13.62 (345.9)	15.31 (388.9)	18.00 (457.2)	20.75 (527.1)	23.25 (590.6)	26.00 (660.4)
D₂	PULGADAS (M.M.) 1)	4.813 (122.2)	5.875 (149.2)	7.125 (181.0)	8.125 (206.4)	9.500 (241.3)	11.000 (279.4)	12.000 (304.8)	13.500 (342.9)	15.750 (400.1)	18.250 (463.6)	20.750 (527.1)	23.250 (590.6)
Nº DE AGUJEROS IGUALMENTE ESPACIADOS		8	6	6	8	8	8	10	8	14	16	16	18
D₃	PULGADAS 2)	3/8	1/2	5/8	5/8	3/4	3/4	3/4	7/8	7/8	1	1 1/8	1 1/4
L₁	PULGADAS (M.M.) 1)	0.75 (19)	0.75 (19)	0.86 (22.24)	0.86 (22.24)	1.06 (27.29)	1.06 (27.29)	1.06 (27.29)	1.50 (38)	0.98 (25.26)	1.10 (28.29)	1.26 (32.33)	1.42 (36.38)

NOTAS:
 1) LOS VALORES DECIMALES DE PULGADAS SON LOS EQUIVALENTES A LOS FRACCIONALES NOMINALES. LOS VALORES MÉTRICOS SON CONVERSIONES.
 2) NO SE DAN CONVERSIONES MÉTRICAS PARA ESTOS VALORES FRACCIONALES.

TABLA 3										
ACOPLES CON BULONES OCULTOS										
TAMAÑO DE ACOPLE		1 1/2	2	2 1/2	3	3 1/2	4	4 1/2	5	
D₁	PULGADAS (M.M.) 1)	6.00 (152.4)	7.00 (177.8)	8.38 (212.9)	9.44 (239.8)	11.00 (279.4)	12.50 (317.5)	13.62 (345.9)	15.31 (388.9)	
D₂	PULGADAS (M.M.) 1)	4.813 (122.2)	5.813 (147.6)	7.000 (177.8)	8.000 (203.2)	9.281 (235.7)	10.625 (269.9)	11.750 (298.5)	13.188 (335.0)	
Nº DE AGUJEROS IGUALMENTE ESPACIADOS		8	10	10	12	12	14	14	14	
D₃	PULGADAS 2)	3/8	3/8	1/2	1/2	5/8	5/8	5/8	3/4	
D₄	(MÍNIMO) PULGADAS (M.M.) 1)	0.81 (20.6)	0.81 (20.6)	1.06 (27)	1.06 (27)	1.31 (33.3)	1.31 (33.3)	1.31 (33.3)	1.56 (39.7)	
L₁	(REFERENCIA) PULGADAS (M.M.) 1)	0.75 (19)	0.75 (19)	0.87 (22.24)	0.87 (22.24)	1.06 (27.29)	1.06 (27.29)	1.06 (27.29)	1.50 (38)	
L₂	PULGADAS (M.M.) 1)	0.20 (5.1)	0.20 (5.1)	0.28 (7.1)	0.28 (7.1)	0.31 (7.9)	0.31 (7.9)	0.39 (9.9)	0.51 (13.0)	

NOTAS:
 1) LOS VALORES DECIMALES DE PULGADAS SON LOS EQUIVALENTES A LOS FRACCIONALES NOMINALES. LOS VALORES MÉTRICOS SON CONVERSIONES.
 2) NO SE DAN CONVERSIONES MÉTRICAS PARA ESTOS VALORES FRACCIONALES.
 3) D4 ES EL DIÁMETRO DEL FRESADO, O ANCHO DE RANURA, PARA ACOPLES DE BULONES OCULTOS. LOS VALORES DE D4 NO SON APLICABLES A DISEÑOS DONDE LAS CABEZAS DE LOS BULONES O LAS TUERCAS SON NO GIRATORIOS (BLOQUEADOS).

ACOPLES "ESFEROFLEX"®

EQUIVALENCIAS POR MITADES ENTRE LAS PRINCIPALES MARCAS COMERCIALES

MARCAS	MODELOS												
ESFEROFLEX (NUEVO)	EDF 100	EDF 125	EDF 150	EDF 200	EDF 250	EDF 300	EDF 350	EDF 400	EDF 450	EDF 500	EDF 550	EDF 600	EDF 700
ESFEROFLEX (VIEJO)	AG 10	—	AG 15	AG 20	AG 25	AG 30	AG 35	AG 40	AG 45	AG 50	AG 55	AG 60	AG 70
TEGNON (NUEVO)	TADF 101	TADF 101 1/4	TADF 101 1/2	TADF 102	TADF 102 1/2	TADF 103	TADF 103 1/2	TADF 104	TADF 104 1/2	TADF 105	TADF 105 1/2	TADF 106	TADF 107
TEGNON (VIEJO)	TADF 1	TADF 1 1/4	TADF 1 1/2	TADF 2	TADF 2 1/2	TADF 3	TADF 3 1/2	TADF 4	TADF 4 1/2	TADF 5	TADF 5 1/2	TADF 6	TADF 7
SETEAR	SDF 1	SDF 1 1/4	SDF 1 1/2	SDF 2	SDF 2 1/2	SDF 3	SDF 3 1/2	SDF 4	SDF 4 1/2	SDF 5	SDF 5 1/2	SDF 6	SDF 7
KUPLIN	PM 1	PM 1 1/4	PM 1 1/2	PM 2	PM 2 1/2	PM 3	PM 3 1/2	PM 4	PM 4 1/2	PM 5	PM 5 1/2	PM 6	PM 7
FALK SERIE GF	1 GF		1 1/2 GF	2 GF	2 1/2 GF	3 GF	3 1/2 GF	4 GF	4 1/2 GF	5 GF	5 1/2 GF	6 GF	7 GF
FALK S 1000	1010		1015	1020	1025	1030	1035	1040	1045	1050	1055	1060	1070
KOP FLEX WALDRON	1		1 1/2	2	2 1/2	3	3 1/2	4	4 1/2	5	5 1/2	6	7
KOP FLEX SERIE H	1		1 1/2	2	2 1/2	3	3 1/2	4	4 1/2	5	5 1/2	6	7
LOVEJOY SIER BATH	F 1		F 1 1/2	F 2	F 2 1/2	F 3	F 3 1/2	F 4	F 4 1/2	F 5	F 5 1/2	F 6	F 7
AMERIGEAR ZURN	F 201		F 201 1/2	F 202	F 202 1/2	F 203	F 203 1/2	F 204	F 204 1/2	F 205	F 205 1/2	F 206	F 207
FLENDER ZIN	Z 1		Z 1 1/2	Z 2	Z 2 1/2	Z 3	Z 3 1/2	Z 4	Z 4 1/2	Z 5	Z 5 1/2	Z 6	Z 7
RENOLD GEARFLEX DA	GF 10		GF 15	GF 20	GF 25	GF 30	GF 35	GF 40	GF 45	GF 50	GF 55	GF 60	GF 70

TODAS LAS MARCAS Y MODELOS ARRIBA TABULADOS SON MANUFACTURADOS CUMPLIENDO CON LA NORMA A.G.M.A., SEGÚN LA INFORMACIÓN BRINDADA POR SUS FABRICANTES.

ELLO LOS HACE INTERCAMBIABLES POR MITADES CON NUESTROS ACOPLES, PERO **NO GARANTIZA** QUE TENGAN NUESTRAS MISMAS PERFORMANCES.

ACOPLE DENTADO DOBLE COMPENSADOR "ESFEROFLEX"®

SERIE STANDARD

CIERRE POR O'RING

BULONES EXPUESTOS

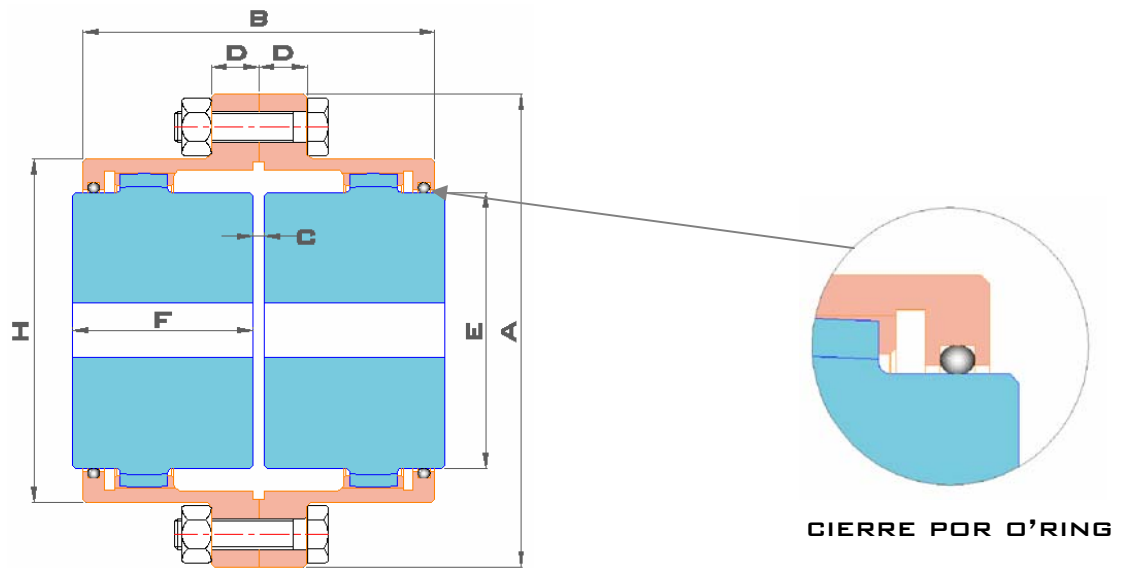

MODELO	TORQUE ADMISIBLE (NMT)	POTENCIA @100RPM (H.P.)	VELOCIDAD MÁXIMA (RPM)	AGUJERO MÁXIMO ADMISIBLE	A	B	C	D	E	F	H	PESO (KG)
EDF-100/B	1220	18	8100	49	115,88	72	3	16	65	41	81	3,65
EDF-125/B	1910	28	7400	52	130,00	83	3	16	69	43	88	5,15
EDF-150/B	2480	36	6750	65	152,40	95	3	19	86	49	105	8,30
EDF-200/B	4620	67	5800	77	177,80	120	3	19	104	62	126	13,10
EDF-250/B	7850	113	5150	96	212,90	146	5	24	127	76	152	24,70
EDF-300/B	11901	172	4500	110	239,80	178	5	24	146	91	177	37,00
EDF-350/B	18628	269	4000	129	279,40	194	6	29	170	106	206	60,00
EDF-400/B	31420	454	3650	155	317,50	224	6	29	205	120	244	85,60
EDF-450/B	41610	601	3200	173	345,90	248	8	29	229	135	269	123,0
EDF-500/B	57010	824	2850	189	388,90	298	8	38	250	153	300	170,0
EDF-550/B	74300	1074	2700	204	425,45	316	8	38	274	168	326	242,0
EDF-600/B	93460	1350	2550	227	457,20	336	8	26	298	188	358	293,0
EDF-700/B	136400	1971	2200	274	527,10	391	10	29	350	220	418	471,0

TODAS LAS DIMENSIONES EN M.M.

DIMENSIONES NORMALIZADAS S/A.G.M.A. 9008-B00 TABLA 2 (REVISIÓN DE A.G.M.A.516.01-TABLA1), EXCEPTO EN LOS MODELOS MARCADOS (X) LOS CUALES NO ESTÁN INCLUIDOS EN LA NORMA. CONSTRUCCIÓN STANDARD EN SAE-1045.

A PEDIDO ACEROS ALEADOS CON TRATAMIENTOS TÉRMICOS.-

ESPECIFICACIONES Y MEDIDAS SUJETAS A CAMBIO SIN PREVIO AVISO.-

ACOPLE DENTADO DOBLE COMPENSADOR "ESFEROFLEX"®

SERIE STANDARD

CIERRE POR LABERINTO

BULONES EXPUESTOS

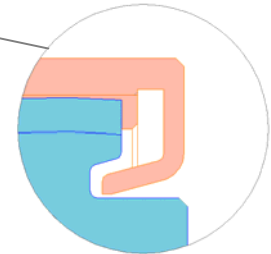
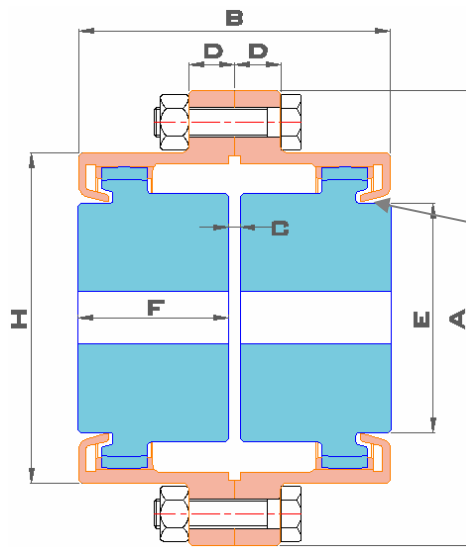

CIERRE POR LABERINTO

MODELO	TORQUE ADMISIBLE (NMT)	POTENCIA @100RPM (H.P.)	VELOCIDAD MÁXIMA (RPM)	AGUJERO MÁXIMO ADMISIBLE	A	B	C	D	E	F	H	PESO (KG)
EDF-100/A ⊗	843	12	8000	37	115,88	72	3	14	48	41	76	3,65
EDF-125/A ⊗	1405	20	7250	43	130,00	83	3	16	55	43	83	5,15
EDF-150/A	2108	30	6500	54	152,40	95	3	19	69	49	98	8,30
EDF-200/A	3513	50	5600	66	177,80	120	3	19	92	62	124	13,10
EDF-250/A	6323	90	5000	84	212,70	148	5	24	109	77	149	24,70
EDF-300/A	10540	150	4400	95	239,70	178	5	24	123	91	174	37,00
EDF-350/A	16862	240	3900	105	279,40	206	6	29	140	106	200	58,30
EDF-400/A	24590	350	3600	120	317,50	234	6	29	168	120	234	85,60
EDF-450/A	33725	480	3200	132	346,10	262	8	29	182	135	263	120,5
EDF-500/A	48480	690	2900	160	388,90	298	8	38	210	153	293	170,0
EDF-550/A ⊗	63935	910	2650	175	425,45	316	8	38	247	168	334	239,0
EDF-600/A	83608	1190	2450	190	457,20	336	8	26	250	188	356	293,0
EDF-700/A	112415	1600	2150	275	527,00	391	10	29	348	221	425	465,0

TODAS LAS DIMENSIONES EN M.M.

DIMENSIONES NORMALIZADAS S/A.G.M.A. 9008-800 TABLA 2 (REVISIÓN DE A.G.M.A.516.01-TABLA1), EXCEPTO EN LOS MODELOS MARCADOS (⊗) LOS CUALES NO ESTÁN INCLUIDOS EN LA NORMA. CONSTRUCCIÓN STANDARD EN SAE-1045.

A PEDIDO ACEROS ALEADOS CON TRATAMIENTOS TÉRMICOS.-

ESPECIFICACIONES Y MEDIDAS SUJETAS A CAMBIO SIN PREVIO AVISO.-

ACOPLES "ESFEROFLEX"®

POSIBLES ESTILOS Y CONFIGURACIONES DE MONTAJE

FLEXIBLE

"EDF"

SE COMPONE DE DOS MITADES FLEXIBLES ABULONADAS ENTRE SÍ.

EL CIERRE PUEDE SER:

- POR O'RING (TIPO EDF- /B)
- LABERÍNTICO(TIPO EDF- /A)

EL CIERRE LABERÍNTICO SE UTILIZA EN APLICACIONES DE MUY ALTA TEMPERATURA, DONDE LOS MATERIALES DE LOS SELLOS NO SON ADECUADOS.

ADMITEN DESALINEACIÓN ANGULAR Y PARALELA, Y TAMBIÉN DESPLAZAMIENTO AXIAL.

LOS CUBOS TIENEN EL DENTADO DISPUESTO EN FORMA ASIMÉTRICA, PERMITIENDO MEDIANTE EL MONTAJE INVERSO AUMENTAR LA DISTANCIA ENTRE PUNTAS DE EJES, Y TAMBIÉN GENERAR EL ESPACIO, SI FUERA NECESARIO, PARA ALOJAR TUERCAS Y ARANDELAS DE FIJACIÓN FRONTAL.

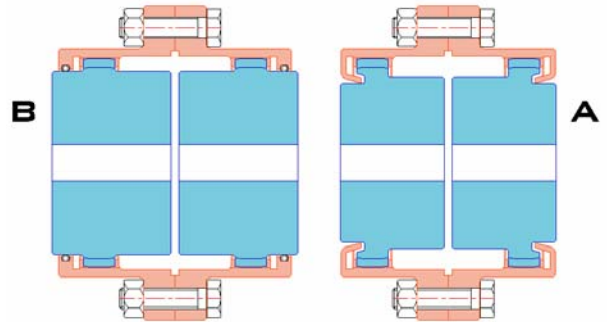

SEMIFLEXIBLE

"EDSF"

DE CONSTRUCCIÓN SIMILAR AL TIPO ANTERIOR, PERO COMPUESTO DE UNA MITAD FLEXIBLE Y UNA MITAD RÍGIDA.

ADMITEN SÓLO DESALINEACIÓN DE TIPO ANGULAR Y MOVIMIENTO AXIAL.

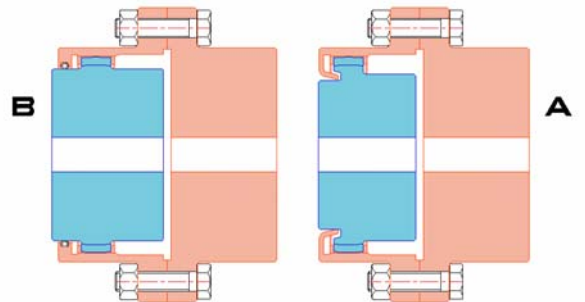

RÍGIDO

"EAR"

SE UTILIZAN CUANDO NO EXISTE LA NECESIDAD DE COMPENSAR DESALINEACIONES. SU APLICACIÓN MAS COMÚN ES ENTRE EJES SALIDA DE REDUCTORES Y EJES DE AGITADORES O MEZCLADORES.

TAMBIÉN ES USADO PARA INSTALACIONES QUE REQUIEREN EJES MAS LARGOS QUE LOS OBTENIBLES EN UNA SOLA PIEZA.

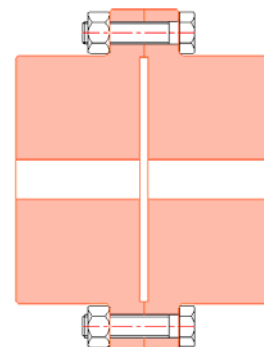

ACOPLES "ESFEROFLEX"®

POSIBLES ESTILOS Y CONFIGURACIONES DE MONTAJE

VERTICAL

"V"

SE UTILIZA EN MONTAJES DONDE LOS EJES SON VERTICALES, O TIENEN UNA INCLINACIÓN MAYOR A 10° RESPECTO DE LA HORIZONTAL. PARA SOPORTAR LA FUERZA AXIAL GENERADA POR EL PROPIO PESO DEL ACOPLE, SE AGREGA UNA PLACA CON UN BOTÓN SEMIESFÉRICO QUE LA ABSORBE. SE PUEDE APLICAR A ACOPLES FLEXIBLES O SEMIFLEXIBLES.

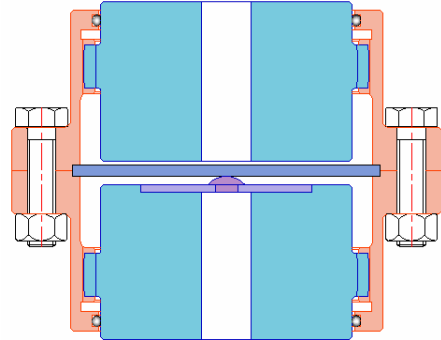

MILL - MOTOR

"MM"

ES UN ACOPLE CON CUBO MAS LARGO QUE EL STANDARD PARA PODER ALOJAR PUNTAS DE EJES CÓNICOS. ESTE DISEÑO DE EJES ES UTILIZADO PARA UN RÁPIDO DESMONTAJE EN OPERACIONES DE PROCESOS QUE NO PUEDEN INTERRUMPIRSE POR LARGO TIEMPO. SU USO MÁS HABITUAL ES EN ACCIONAMIENTOS DE TRENES DE LAMINACIÓN. EL LARGO DEL CUBO A COLOCAR, VARÍA SEGÚN EL NÚMERO DE CARGA AISE DEL MOTOR ELÉCTRICO.

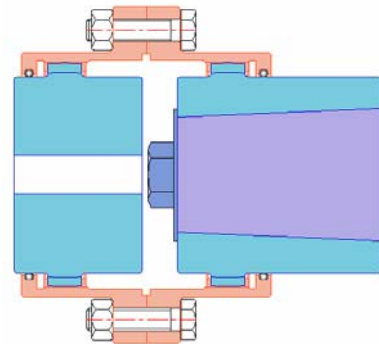

COMPACTO

"CO"

SE UTILIZAN CUANDO SE REQUIERE UN ACOPLE MAS COMPACTO Y DE MENOR PESO QUE LA LÍNEA STANDARD. LA CORONA EXTERIOR ES ENTERIZA. LA OBTURACIÓN ES POR O'RING ÚNICAMENTE.

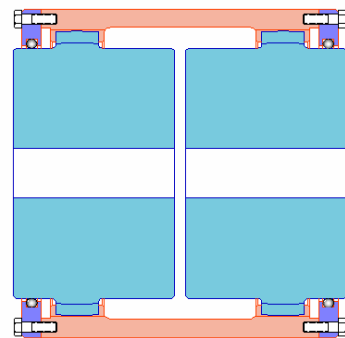

ESPACIADOR

"ES"

SE UTILIZAN EN MONTAJES DONDE SE REQUIERE EL DESARME DE LOS COMPONENTES PARA SU RECAMBIO, COMO SER RODAMIENTOS O SELLOS MECÁNICOS, SIN MOVER LA MAQUINA NI EL MOTOR DE SUS BASES. AHORRA TIEMPO YA QUE EL MANTENIMIENTO SE REALIZA SIN LA NECESIDAD DE LA REALINEACIÓN DE EJES. LA LONGITUD Y EL ESPESOR DEL ESPACIADOR VARIA SEGÚN LA APLICACIÓN.

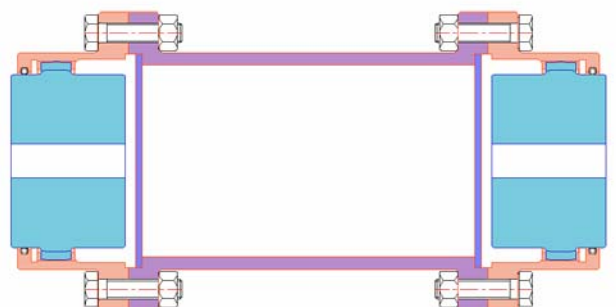

ACOPLES "ESFEROFLEX"®

POSIBLES ESTILOS Y CONFIGURACIONES DE MONTAJE

EJE FLOTANTE

"EF"

SE UTILIZAN EN MONTAJES DONDE SE REQUIERE ACOPLAR EJES SEPARADOS POR DISTANCIAS CONSIDERABLES. LA LONGITUD DEL EJE INTERMEDIO SE ENCUENTRA LIMITADA PRINCIPALMENTE POR LA VELOCIDAD CRÍTICA DE LA APLICACIÓN, SU FLECHA Y PESO. EL EJE INTERMEDIO PUEDE SER MACIZO O HUECO.

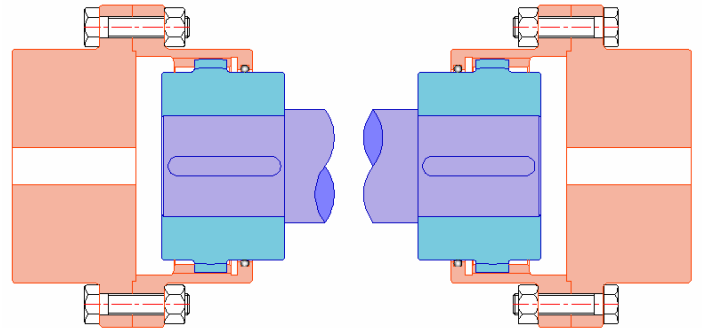

CAMPANA DE FRENO

"CF"

SE UTILIZAN EN APLICACIONES EN DONDE SE REQUIERA LA COLOCACIÓN DE UN FRENO A CAMPANA. EL DIÁMETRO Y ANCHO DE LA ZONA DE FRICCIÓN DE LA CAMPANA VARÍA SEGÚN LA APLICACIÓN. TAMBIÉN LA POSICIÓN DE LA CAMPANA DE FRENO, PUEDE SER SIMÉTRICA O ASIMÉTRICA RESPECTO DEL EJE DEL ACOPLA.

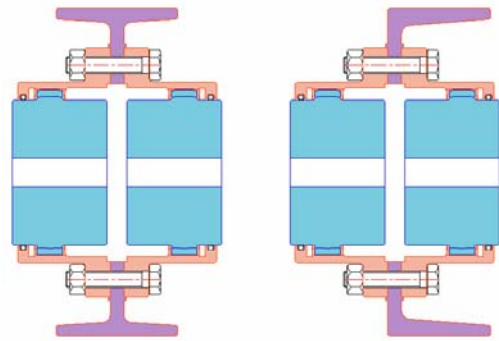

DISCO DE FRENO

"DF"

SE UTILIZAN EN APLICACIONES EN DONDE SE REQUIERA LA COLOCACIÓN DE UN FRENO A DISCO. EL DIÁMETRO Y ESPESOR DEL DISCO EN LA ZONA DE FRICCIÓN VARÍA SEGÚN LA APLICACIÓN. LOS DISCOS PUEDEN SER SÓLIDOS O VENTILADOS.

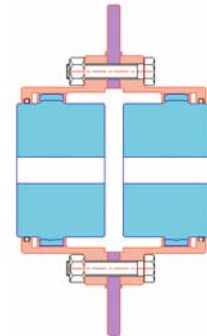

DESACOPLABLE

"DE"

SE UTILIZAN EN APLICACIONES EN QUE SE REQUIERA UNA CONEXIÓN Y DESCONEXIÓN RÁPIDA DE LOS EJES. PARA LA CONEXIÓN O DESCONEXIÓN, EL ACOPLA DEBE ESTAR DETENIDO. DE REQUERIRSE UN DESACOPLE EN MOVIMIENTO, SE PROVEE, BAJO PEDIDO, UN DENTADO CON CARACTERÍSTICAS ESPECIALES.

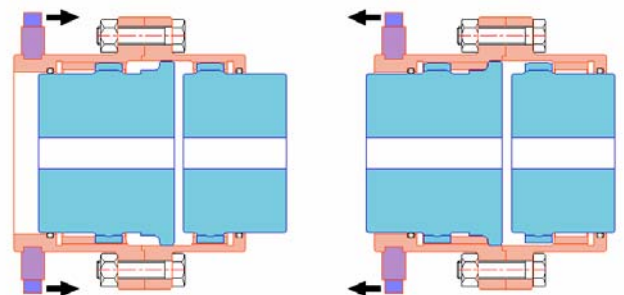

ACOPLADO

DESACOPLADO

ACOPLES "ESFEROFLEX"®

POSIBLES ESTILOS Y CONFIGURACIONES DE MONTAJE

LIMITADOR DE TORQUE POR PERNO FUSIBLE "PF"

"PF"

SE UTILIZA EN APLICACIONES EN QUE SE REQUIERE UTILIZAR EL ACOUPLE COMO ELEMENTO LIMITADOR DE TORQUE Y FUSIBLE, PROTEGIENDO ASÍ EL RESTO DE LA CADENA CINEMÁTICA DE COSTOSAS ROTURAS.

LA CANTIDAD, DIÁMETRO Y MATERIAL DE LOS PERNOS FUSIBLE VARÍAN SEGÚN LA APLICACIÓN.

EL DISEÑO PERMITE REEMPLAZAR LOS PERNOS FUSIBLES EN FORMA RÁPIDA Y SEGURA.

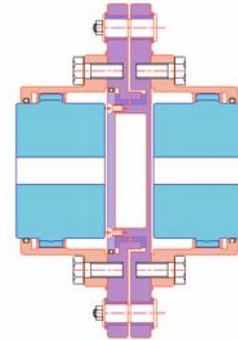

AISLADO ELECTRICAMENTE "IN"

"IN"

SE UTILIZA EN APLICACIONES EN QUE SE REQUIERA LA AISLACIÓN ELÉCTRICA DE LOS EJES, YA SEA POR SEGURIDAD O PARA EVITAR DAÑOS POR CORRIENTES PARASITAS

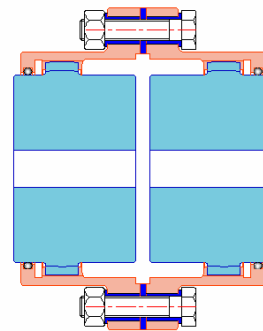

EXTENSIBLE "LL"

"LL"

SE UTILIZA EN APLICACIONES EN QUE SE REQUIERA UN MOVIMIENTO DE DESPLAZAMIENTO AXIAL CONSIDERABLE.

